

NOMBRE DEL CONDUCTOR: _____

PLACA SEMI REMOLQUE: _____

- DOCUMENTOS CONDUCTOR**
- Número de cédula del conductor _____
- Vigencia licencia de conducción
- | | | |
|---|---|---|
| D | M | A |
| D | M | A |
- Curso manejo defensivo
- | | | |
|---|---|---|
| D | M | A |
| D | M | A |
- Curso mecánica básica
- | | | |
|---|---|---|
| D | M | A |
| D | M | A |
- Curso primeros auxilios
- | | | |
|---|---|---|
| D | M | A |
| D | M | A |
- Curso manejo de extintores
- | | | |
|---|---|---|
| D | M | A |
| D | M | A |
- Último pago de seguridad social
- | | | |
|---|---|---|
| D | M | A |
| D | M | A |

- Sistema encarpado
- INSPECCIÓN DE LUCES**
- Luz de navegación
- Luz direccional
- Luz de freno
- Luz de reversa
- Luz de reversa

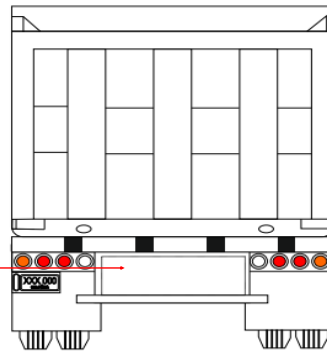

- DOCUMENTOS VEHÍCULO**
- | | | |
|---|---|---|
| D | M | A |
| D | M | A |
| D | M | A |
| D | M | A |
- Licencia de tránsito
- Vigencia SOAT
- Vigencia póliza todo riesgo
- Vigencia Técnico mecánica

- INSPECCIÓN LLANTA DE REPUESTO**
- Profundidad del labrado (4mm)
- Estado general del rin
- Presión (psi)
- Sin cortes o deformaciones

- Salpicadero en caucho
- Luz de placa
- Estado de la placa

- INSPECCIÓN A LLANTAS 10 9**
- Profundidad del labrado (4mm)
- Estado general del rin
- Espárragos (unidades)
- Presión (psi)
- Sin cortes o deformaciones

- Luz de navegación

- INSPECCIÓN BANDAS (vida útil)**
- 30%
- %
- 100%
- Luz de navegación

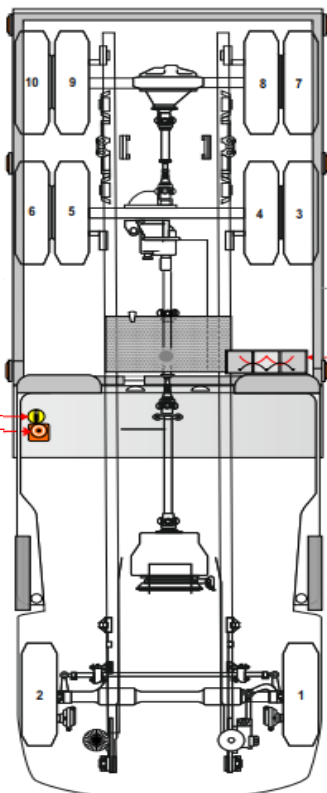

- INSPECCIÓN DE LUCES**
- Luz de navegación
- Luz direccional
- Luz de freno
- Luz de reversa
- Alarma de reversa
- Salpicadero en caucho

- INSPECCIÓN A LLANTAS 7 8**
- Profundidad del labrado (4mm)
- Estado general del rin
- Espárragos (unidades)
- Presión (psi)
- Sin cortes o deformaciones

- INSPECCIÓN A SUSPENSIÓN**
- Estado general de muelles
- Estado de suspensión
- Inspección general de bombonas
- Estado general de balancines

- INSPECCIÓN A SUSPENSIÓN**
- Estado general de muelles
- Amortiguadores
- Inspección general de bombonas

- INSPECCIÓN A LLANTAS 6 5**
- Profundidad del labrado (4mm)
- Estado general del rin
- Espárragos (unidades)
- Presión (psi)
- Sin cortes o deformaciones

- INSPECCIÓN BANDAS (vida útil)**
- 30%
- %
- 100%
- Luz de navegación

- INSPECCIÓN BANDAS (vida útil)**
- 30%
- %
- 100%
- Luz de navegación

- INSPECCIÓN A LLANTAS 3 4**
- Profundidad del labrado (4mm)
- Estado general del rin
- Espárragos (unidades)
- Presión (psi)
- Sin cortes o deformaciones

- VERIFICACIÓN DEL EXTINTOR**
- Presión
- Vigencia
- Seguro
- Sin corrosión
- Cantidad conos viales

- TANQUES DE AIRE**
- Si fugas
- Sistema drenaje

- Sistema elevación
- Luz de navegación

- INSPECCIÓN BATERIAS**
- Sin humedad
- Sin Sulfatamiento
- Ajustadas
- Verificación del master

- INSPECCIÓN A SUSPENSIÓN**
- Estado general de muelles
- Estado de suspensión
- Inspección general de bombonas
- Estado general de balancines

- TANQUE COMBUSTIBLE**
- Sin humedad
- Bien soportado
- Con tapa

- TANQUE DE AIRE**
- Sin fugas
- Sistema drenaje

- INSPECCIÓN A SUSPENSIÓN**
- Estado general de muelles
- Estado de suspensión
- Inspección general de bombonas
- Estado general de balancines

- INSPECCIÓN A LLANTAS 2**
- Profundidad del labrado (4mm)
- Estado general del rin
- Espárragos (unidades)
- Presión (psi)
- Sin cortes o deformaciones

- INSPECCIÓN BANDAS (vida útil)**
- 30%
- %
- 100%

- INSPECCIÓN BANDAS (vida útil)**
- 30%
- %
- 100%

- INSPECCIÓN A LLANTAS 1**
- Profundidad del labrado (4mm)
- Estado general del rin
- Espárragos (unidades)
- Presión (psi)
- Sin cortes o deformaciones

- INSPECCIÓN CABINA**
- Cinturón de seguridad auxiliar
- Extintor de cabina
- Botiquín
- Herramientas
- Casco con barbuquejo
- Gafas de seguridad
- Gautes de vaqueta
- Impermeable
- Chaleco reflectivo
- Gato
- Linterna

- Exosto en buen estado
- INSPECCIÓN VIDRIOS**
- Frontal
- Posterior
- Puerta
- Espejo

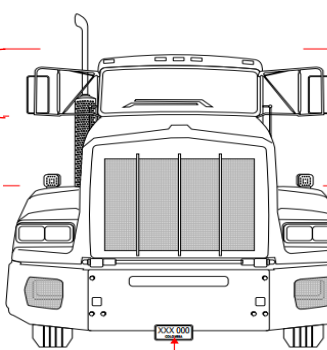

- Cintas retrorreflectiva
- INSPECCIÓN VIDRIOS**
- Frontal
- Posterior
- Puerta
- Espejo

- INSPECCIÓN CABINA**
- Pito eléctrico
- Alarma de testigo de seguridad
- Pito auxiliar (Cornetas)
- Cinturón de seguridad (conductor)
- Iluminación interior de la cabina
- Sin objetos sobre el piso
- Verificar posición de espejos
- Verificación de testigos
- Verificación aire acondicionado
- Sistema de desempañado
- Bomba limpiabrisas

- INSPECCIÓN A LUCES**
- Luz baja
- Luz alta
- Luz direccional
- Luz de navegación
- Luces exploradoras

- INSPECCIÓN A LUCES**
- Luz baja
- Luz alta
- Luz direccional
- Luz de navegación
- Luces exploradoras

HE REALIZADO UNA INSPECCIÓN PREOPERACIONAL DE MI VEHICULO EVALUANDO TODOS LOS ITEM SEÑALADOS

FIRMA

NOMBRE: _____

CÉDULA: _____

FECHA: _____

EMPRESA: _____

- INSPECCIÓN AL COFRE**
- Sin fugas en sistema dirección
- Sin juego en crucetas dirección
- Nivel líquido hidráulico
- Acéite motor
- Tensión correas

- Verificación de la placa
- Agua Limpiabrisas
- Refrigerante motor
- Conexión de sensores
- Sin fugas de fluido
- Sin fugas de aire en general

- BOTIQUÍN**
- Jabón
- MICROPORE
- GASA
- APLICADORES
- GUANTES LATEX
- BAJA LENGUAS
- VENDAS ELÁSTICAS
- TIJERAS PUNTA REDONDA
- CURAS
- TERMÓMETRO
- DESINFECTANTE
- AGUA
- INMOVILIZADOR

INSPECTOR: _____