

No. _____

NOMBRE DEL CONDUCTOR: _____

PLACA DEL VEHÍCULO: _____

DOCUMENTOS

- LICENCIA DE TRANSITO
- No CÉDULA DE CIUDADANÍA DEL CONDUCTOR
- D M A** VIGENCIA DE LA LICENCIA DE CONDUCCIÓN
- D M A** VIGENCIA REVISIÓN TECNOMECÁNICA
- D M A** VIGENCIA PÓLIZA HIDROCARBUROS
- D M A** VIGENCIA PÓLIZA RCA
- D M A** VIGENCIA SOAT
- D M A** FECHA ÚLTIMO PAGO S.S.
- D M A** VIGENCIA CERTIFICADO QUINTA RUEDA (6 meses)

VERIFICACIÓN DE LA PLACA

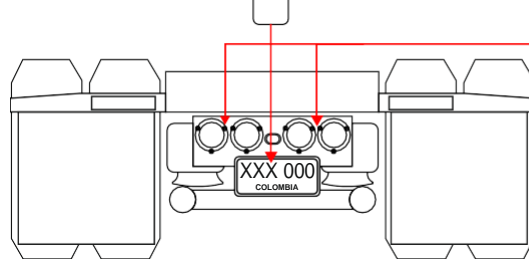

INSPECCIÓN A LUCES IZQ

- LUZ DE NAVEGACIÓN
- LUZ BAJA
- LUZ ALTA
- LUZ DIRECCIONAL
- LUZ DE FRENO
- LUZ DE REVERSA

INSPECCIÓN A LUCES DER

- LUZ DE NAVEGACIÓN
- LUZ BAJA
- LUZ ALTA
- LUZ DIRECCIONAL
- LUZ DE FRENO
- LUZ DE REVERSA
- ALARMA DE REVERSA

INSPECCIÓN A QUINTA RUEDA

- SIN FISURAS
- HOMBROS SIN FISURAS
- MORDAZAS CERRADAS
- PROTECTOR Ó ENGRASE

INSPECCIÓN A LLANTAS 10 9

- PROFUNDIDAD DEL LABRADO (3.5 mm)
- ESTADO GENERAL DE RINES
- ESPÁRRAGOS (unidades)
- PRESIÓN (psi)
- SIN CORTES Ó DEFORMACIONES

INSPECCIÓN A BANDAS Vida útil

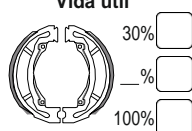

- 30%
- %
- 100%

INSPECCIÓN A BANDAS Vida útil

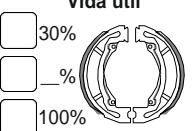

- 30%
- %
- 100%

INSPECCIÓN A LLANTAS 8 7

- PROFUNDIDAD DEL LABRADO (3.5 mm)
- ESTADO GENERAL DE RINES
- ESPÁRRAGOS (unidades)
- PRESIÓN (psi)
- SIN CORTES O DEFORMACIONES

INSPECCIÓN A SUSPENSIÓN

- ESTADO GENERAL DE MUELLES
- SOPORTE DE AMORTIGUADORES
- AMORTIGUADORES
- INSPECCIÓN GENERAL DE BOMBONAS

INSPECCIÓN A LLANTAS 4 3

- PROFUNDIDAD DEL LABRADO (3.5 mm)
- ESTADO GENERAL DE RINES
- ESPÁRRAGOS (unidades)
- PRESIÓN (psi)
- SIN CORTES O DEFORMACIONES

VERIFICACIÓN DE BATERÍAS

- SIN HUMEDAD
- SIN SULFATAMIENTO
- AJUSTADAS
- VERIFICACIÓN DEL MASTER

INSPECCIÓN A SUSPENSIÓN

- ESTADO GENERAL DE MUELLES
- SOPORTE DE AMORTIGUADORES
- AMORTIGUADORES
- INSPECCIÓN GENERAL DE BOMBONAS

INSPECCIÓN A LLANTAS 6 5

- PROFUNDIDAD DEL LABRADO (3.5 mm)
- ESTADO GENERAL DE RINES
- ESPÁRRAGOS (unidades)
- PRESIÓN (psi)
- SIN CORTES O DEFORMACIONES

INSPECCIÓN A BANDAS Vida útil

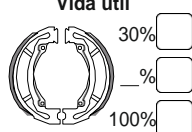

- 30%
- %
- 100%

INSPECCIÓN A BANDAS Vida útil

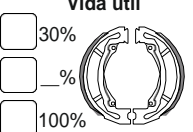

- 30%
- %
- 100%

VERIFICACIÓN DEL EXTINTOR

- PRESIÓN
- VIGENCIA
- SEGURO SIN
- CORROSIÓN

VERIFICACIÓN DE CONOS

- CANTIDAD

VERIFICACIÓN TANQUE DE COMBUSTIBLE

- SIN HUMEDAD
- BIEN SOPORTADO
- CON TAPA

VERIFICACIÓN DE LUCES POSTERIOR DE LA CABINA

- SIN HUMEDAD
- SIN SULFATAMIENTO
- AJUSTADAS
- VERIFICACIÓN DEL MASTER

INSPECCIÓN A LLANTAS 2

- PROFUNDIDAD DEL LABRADO (3.5 mm)
- ESTADO GENERAL DE RINES
- ESPÁRRAGOS (unidades)
- PRESIÓN (psi)
- SIN CORTES O DEFORMACIONES

INSPECCIÓN A BANDAS Vida útil

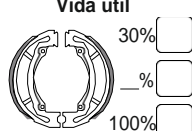

- 30%
- %
- 100%

INSPECCIÓN A BANDAS Vida útil

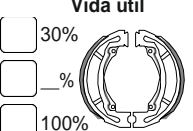

- 30%
- %
- 100%

INSPECCIÓN A LLANTAS 1

- PROFUNDIDAD DEL LABRADO (3.5 mm)
- ESTADO GENERAL DE RINES
- ESPÁRRAGOS (unidades)
- PRESIÓN (psi)
- SIN CORTES O DEFORMACIONES

INSPECCIÓN A SUSPENSIÓN

- ESTADO GENERAL DE MUELLES
- SOPORTE DE AMORTIGUADORES
- AMORTIGUADORES

INSPECCIÓN EN CABINA

- PITO ELÉCTRICO
- ALARMA TASTIGO DE SEGURIDAD (Chicharra)
- PITO AUXILIAR (CORNETAS)
- CINTURÓN DE SEGURIDAD - CONDUCTOR
- ILUMINACIÓN AL INTERIOR DE LA CABINA
- SIN OBJETOS SOBRE EL PISO
- VERIFICAR POSICIÓN DE ESPEJOS
- VERIFICACIÓN DE TESTIGOS
- VERIFICACIÓN AIRE ACONDICIONADO
- VERIFICACIÓN SISTEMA DE DESEMPAÑADO
- VERIFICAR BOMBA DEL LIMPIABRISAS

BOTIQUÍN

- JABÓN
- MICROPORE.
- GASA
- APLICADORES.
- GUANTES DE LATEX.
- BAJA LENGUAS.
- VENDAS ELÁSTICAS.
- TIJERAS CON PUNTA REDONDA.
- CURAS.
- TERMÓMETRO.
- DESINFECTANTE.
- AGUA.
- INMOVILIZADOR CERVICA

INSPECCIÓN A VIDRIOS

- FRONTAL
- POSTERIOR
- PUERTA
- ESPEJO

INSPECCIÓN A VIDRIOS

- FRONTAL
- POSTERIOR
- PUERTA
- ESPEJO

INSPECCIÓN A LUCES

- LUZ BAJA
- LUZ ALTA
- LUZ DIRECCIONAL
- LUZ DE NAVEGACIÓN
- LUCES EXPLORADORAS

INSPECCIÓN A LUCES

- LUZ BAJA
- LUZ ALTA
- LUZ DIRECCIONAL
- LUZ DE NAVEGACIÓN
- LUCES EXPLORADORAS

MATACHISPAS (PARA TRANSPORTAR DE GAS)

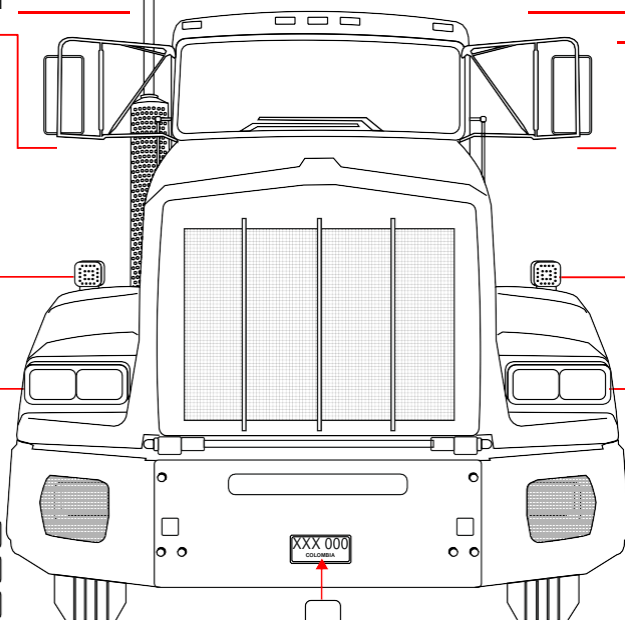

VERIFICACIÓN DE LA PLACA

INSPECCIÓN AL COFRE

- SIN FUGAS EN SISTEMA DE DIRECCIÓN SIN
- JUEGO EXCESIVO EN CRUCETAS DE DIRECCIÓN
- GARANTIZAR NIVEL DE LIQUIDO HIDRÁULICO
- GARANTIZAR NIVEL ACEITE DE MOTOR
- GARANTIZAR TENSIÓN EN CORREAS
- GARANTIZAR NIVEL DE AGUA LIMPIABRISAS
- GARANTIZAR NIVEL REFRIGERANTE DEL MOTOR
- VERIFICAR CONEXIÓN DE SENSORES
- SIN FUGAS DE FLUIDOS
- VÁLVULAS DE AHOGO

HE REALIZADO UNA INSPECCIÓN PREOPERACIONAL DE MI VEHÍCULO EVALUANDO TODOS LOS ITEM SEÑALADOS.

FIRMA

NOMBRE: _____

CÉDULA: _____

FECHA: _____